



Турникет-трипод
электромеханический
PERCo-TTR-04N

Руководство
по эксплуатации



РОСС. RU. ME 35. B00499
ТУ 3428-010-80504654-2007

Содержание:

| | |
|--|----|
| 1. НАЗНАЧЕНИЕ | 4 |
| 2. КОМПЛЕКТ ПОСТАВКИ | 4 |
| 3. УСЛОВИЯ ЭКСПЛУАТАЦИИ | 4 |
| 4. ОСНОВНЫЕ ТЕХНИЧЕСКИЕ ХАРАКТЕРИСТИКИ | 5 |
| 5. КРАТКОЕ ОПИСАНИЕ..... | 5 |
| 6. МАРКИРОВКА И УПАКОВКА | 11 |
| 7. ТРЕБОВАНИЯ БЕЗОПАСНОСТИ | 12 |
| 8. МОНТАЖ ТУРНИКЕТА..... | 12 |
| 9. ЭКСПЛУАТАЦИЯ ТУРНИКЕТА..... | 15 |
| 10.ТРАНСПОРТИРОВАНИЕ И ХРАНЕНИЕ..... | 19 |
| 11.ТЕХНИЧЕСКОЕ ОБСЛУЖИВАНИЕ..... | 20 |

Уважаемые покупатели!

Компания PERCo благодарит Вас за выбор турникета нашего производства. Сделав этот выбор, Вы приобрели качественное изделие, которое, при соблюдении правил монтажа и эксплуатации, прослужит Вам долгие годы.

Руководство по эксплуатации турникета-трипода электромеханического **PERCo-TTR-04N** (далее по тексту — **турникет**) содержит сведения, необходимые для наиболее полного использования возможностей турникета при эксплуатации, а также разделы по упаковке и монтажу.

Монтаж турникета должен проводиться лицами, полностью изучившими данное руководство.

Принятые в руководстве по эксплуатации сокращения и условные обозначения:

- СКУД — система контроля и управления доступом;
- РИП — резервный источник питания;

1. НАЗНАЧЕНИЕ

Турникет предназначен для управления потоками людей на проходных промышленных предприятий, в банках, административных учреждениях, магазинах, вокзалах, аэропортах и т.п.

Для обеспечения быстрого и удобного пропуска людей через турникет рекомендуется устанавливать один турникет на каждые 500 человек, работающих в одну смену, или из расчета пиковой нагрузки 30 человек в минуту.

2. КОМПЛЕКТ ПОСТАВКИ

Стойка турникета PERCo-T-04 (PERCo-T-04W), в комплекте 1 шт.
Блок управления PERCo-CU-02N, в комплекте 1 шт.
Руководство по эксплуатации 1 экз.

3. УСЛОВИЯ ЭКСПЛУАТАЦИИ

3.1. Блок управления **PERCo-CU-02N** по устойчивости к воздействию климатических факторов соответствует категории УХЛ 4 по ГОСТ 15150-69 (для эксплуатации в помещениях с искусственно регулируруемыми климатическими условиями).

Эксплуатация блока управления разрешается при температуре окружающего воздуха от плюс 1 до плюс 40°С и относительной влажности воздуха до 80% при плюс 25°С.

3.2. Стойка турникета **PERCo-T-04** по устойчивости к воздействию климатических факторов внешней среды соответствует категории УХЛ 4 по ГОСТ 15150-69 (для эксплуатации в помещениях с искусственно регулируемым климатическими условиями).

Эксплуатация стойки турникета разрешается при температуре окружающего воздуха от плюс 1 до плюс 40°С и относительной влажности воздуха до 80% при плюс 25°С.

3.3. Стойка турникета **PERCo-T-04W-24** по устойчивости к воздействию климатических факторов внешней среды соответствует категории У 2 по ГОСТ 15150-69 (для эксплуатации на открытом воздухе под навесом или в помещениях без искусственно регулируемых климатических условий).

Эксплуатация стойки турникета разрешается при температуре окружающего воздуха от минус 40 до плюс 40°С и относительной влажности воздуха до 100% при плюс 25°С.

4. ОСНОВНЫЕ ТЕХНИЧЕСКИЕ ХАРАКТЕРИСТИКИ

| | |
|--|---------------------------|
| Напряжение сети переменного тока | 220±22 В |
| Частота переменного тока | 50±1 Гц |
| Мощность, потребляемая турникетом от сети (без учета системы терморегуляции) | не более 20 Вт |
| Мощность, потребляемая блоком управления от сети | не более 10 Вт |
| Напряжение питания стойки турникета (постоянного тока) | 12±1,2 В |
| Мощность, потребляемая стойкой турникета от блока управления | не более 8 Вт |
| * ₁) Напряжение питания системы терморегуляции (переменного тока) | 36±3,6 В |
| * ₂) Мощность, потребляемая системой терморегуляции | не более 60 Вт |
| Габаритные размеры стойки турникета (длина x ширина x высота) | 280x260x1050 мм |
| Габаритные размеры блока управления (длина x ширина x высота) | 270x190x60 мм |
| Габаритные размеры пульта управления (длина x ширина x высота) | 127x84x30 мм |
| Ширина проема прохода | 600 мм |
| Усилие поворота преграждающей планки | не более 3,5 кгс |
| Длина кабеля управления стойки турникета**) | 3,0 м |
| * ₃) Длина кабеля питания системы терморегуляции**) | 3,0 м |
| Длина сетевого кабеля блока управления | 1,5 м |
| Длина кабеля пульта управления | 3,0 м |
| Масса стойки турникета в комплекте (нетто): | |
| Модель PERCo-T-04 | не более 35 кг |
| Модель PERCo-T-04W-24 | не более 37 кг |
| Масса блока управления (нетто) | не более 3,8 кг |
| Масса пульта управления (нетто) | не более 0,35 кг |
| Пропускная способность турникета в режиме свободного прохода | 60 чел/мин |
| Пропускная способность турникета в режиме однократного прохода | 30 чел/мин |
| Средняя наработка на отказ | не менее 1500000 проходов |
| Средний срок службы | не менее 8 лет |
| Класс защиты от поражения электрическим током: | |
| Блок управления | I по ГОСТ Р МЭК335-1-94 |
| Стойка турникета | III по ГОСТ Р МЭК335-1-94 |

5. КРАТКОЕ ОПИСАНИЕ**5.1. Основные особенности**

5.1.1. Турникет может работать как автономно, от пульта управления или устройства радиуправления, так и под управлением СКУД.

5.1.2. На стойку турникета подается безопасное для человека напряжение питания — не более 14 В (при наличии встроенной в стойку турникета системы терморегуляции — не более 40 В).

5.1.3. Турникет имеет низкое энергопотребление — не более 20 Вт (при наличии встроенной в стойку турникета системы терморегуляции — не более 80 Вт).

*) Только при поставке со стойкой турникета **PERCo-T-04W-24**.

***) Возможна поставка под заказ кабелей длиной до 30 м.

5.1.4. Бесперебойную работу турникета при пропадании питания в течение 4 часов или 1000 проходов обеспечивает внутренний РИП блока управления, в состав которого входит герметичный свинцово-кислотный аккумулятор. При восстановлении сетевого питания аккумулятор подзаряжается автоматически.

5.1.5. При отключении питания турникет остается в заданном состоянии (закрытом, если был закрыт на момент отключения, или в открытом, если был открыт на момент отключения).

5.1.6. Турникет обеспечивает автоматический доворот планок до исходного состояния после каждого прохода.

5.1.7. Демпфирующее устройство обеспечивает плавную бесшумную работу турникета.

5.1.8. В стойке турникета установлены датчики поворота преграждающих планок, позволяющие корректно фиксировать факт прохода при использовании турникета в составе СКУД.

5.1.9. В стойку турникета встроен механический замок, позволяющий в случае необходимости с помощью ключа разблокировать стойку турникета (обеспечить свободный поворот планок).

5.2. Устройство турникета

Устройство турникета показано на рис. 1.

5.2.1. Стойка турникета (1) выполнена в виде сварной металлической конструкции с крышкой (12). В верхней части стойки турникета расположен поворотный механизм (14) с устанавливаемыми на нем тремя преграждающими планками (2), блокирующим устройством, устройством доворота и датчиками поворота преграждающих планок. На передней панели крышки (12) размещено информационное световое табло. В стойке турникета **PERCo-T-04W-24** дополнительно установлена система терморегуляции.

5.2.2. Индикаторы светового табло, расположенные на передней панели крышки (12) стойки турникета, предназначены для указания направления разрешенного прохода (зелёные стрелки) или запрета прохода (красный крест).

В левом нижнем углу светового табло стойки турникета **PERCo-T-04W-24** расположен дополнительный индикатор, указывающий режим работы встроенной системы терморегуляции. При включенном питании системы терморегуляции индикатор светится зеленым светом, а при работающем нагревателе — красно-оранжевым.

5.2.3. Стойка турникета (1), блок управления (3) и пульт управления (4) соединяются между собой кабелями (6, 7).

5.2.4. Пульт управления выполнен в виде небольшого настольного прибора в корпусе из ударопрочного АБС пластика и предназначен для задания и индикации режимов работы при ручном управлении турникетом. Пульт управления подключается к блоку управления гибким многожильным кабелем (6) через разъем «RC» (см. рис. 2).

На лицевой панели корпуса пульта управления расположены три кнопки управления для задания режимов работы турникета. Над кнопками расположены индикаторы. Средняя кнопка (далее — кнопка **STOP**) предназначена для переключения турникета в режим «Запрет прохода». Левая и правая кнопки предназначены для разблокировки турникета в выбранном направлении. Изменить ориентацию пульта управления относительно установки стойки турникета (если по месту установки стойка турникета обращена к оператору не лицевой, а тыльной стороной) можно, переключив пульт управления на разъем «Wireless» блока управления (см. рис. 2). Пульт управления снабжен зуммером для формирования звуковых сигналов.



Рис. 1 Общий вид турникета PERCo-TTR-04N:

1 — стойка турникета; 2 — преграждающая планка; 3 — блок управления; 4 — пульт управления; 5 — заглушка; 6 — кабель пульта управления; 7 — кабель стойки турникета; 8 — кабель от источника питания; 9 — ключ механического замка; 10 — механический замок; 11 — планшайба; 12 — крышка со световым табло; 13 — индикаторы; 14 — поворотный механизм; 15 — дюбель; 16 — болт анкерный M10x70; 17 — шуруп 4x20; 18 — крепления преграждающих планок; 19* — кабель питания системы терморегуляции; 20* — блок питания системы терморегуляции.

Сигналы о нажатии кнопок пульта управления поступают на блок управления.

5.2.5. Блок управления (см. рис. 1 и 2) выполнен в виде отдельного прибора в закрытом металлическом корпусе, обеспечивающем настенное крепление с наружной антисдергивающей фиксацией. Возможно настольное применение блока управления.

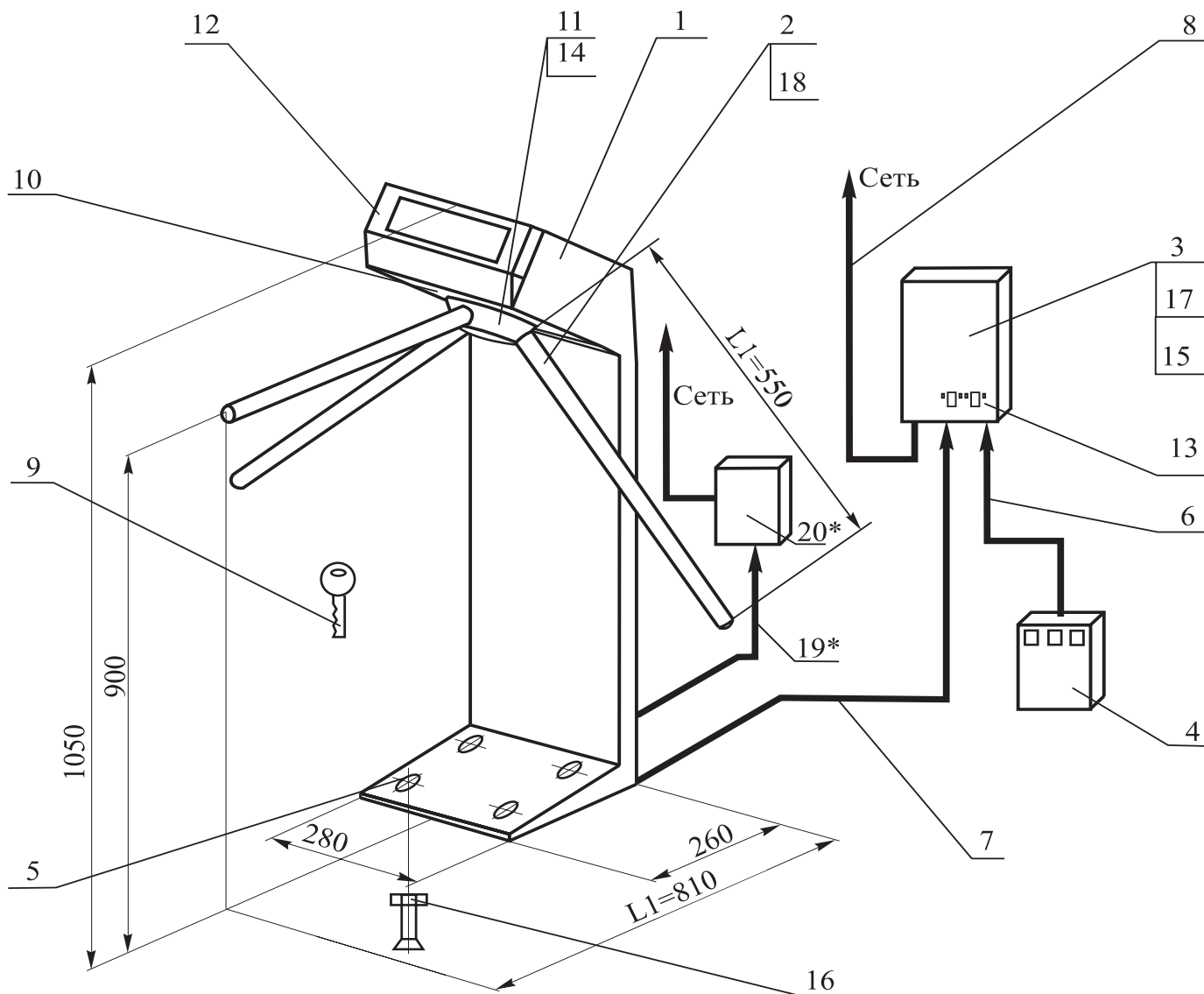
В корпусе блока управления находятся: силовой трансформатор, плата управления турникетом, аккумулятор РИП (12 В).

ВНИМАНИЕ! Во избежание случайного включения питания блока управления от РИП в состоянии хранения и транспортирования, предохранитель «Bat/2A» на блоке управления не установлен и находится вместе с комплектом ЗИП блока управления.

*) Только при поставке со стойкой турникета PERCo-T-04W-24.

На лицевой панели блока управления (см. рис. 2) расположены следующие индикаторы:

- «**Power**» — наличие сетевого питания, зеленый;
- «**12V**» — наличие вторичного питания 12В, зеленый;
- «**Battery**» — переход блока управления на резервное питание, индикация о степени разряда аккумулятора РИП, красный;
- «**Mode**» — в данной модификации не используется.

Кроме этого, на лицевой панели блока управления расположены:

- выключатель сетевого питания «**Power**» «**ON**»/«**OFF**» — включение/ выключение сетевого питания;
- переключатель резервных источников питания «**Battery**» «**Internal**»/«**External**»: включение внутреннего РИП/внешнего источника постоянного тока.

На нижней панели блока управления расположены:

- три держателя предохранителя с установленными в них предохранителями: 0,5 А — 2 шт., 2 А — 1 шт.;
- ввод сетевого кабеля «**Power**»;
- разъем подключения пульта управления «**RC**»;
- разъем подключения СКУД «**ACS**»;
- разъем подключения стойки турникета **PERCo-T-04 (PERCo-T-04W)** «**Control**»;
- разъем подключения внешнего источника питания «**Bat=12V**»;
- разъем подключения радиоуправления «**Wireless**».

5.3. Управление турникетом

Управление турникетом может осуществляться:

- с помощью пульта управления;
- от СКУД.

5.3.1 Управление турникетом с помощью пульта управления

С помощью пульта управления можно задавать следующие режимы работы турникета (см. Таблицу 1):

1. Запрет прохода.
2. Однократный проход в заданном направлении.
3. Однократный проход в обоих направлениях.
4. Свободный проход в заданном направлении.
5. Свободный проход в одном направлении и однократный проход в другом направлении.
6. Свободный проход в обоих направлениях.

5.3.2. Управление турникетом от СКУД через системный разъем «ACS» блока управления

Подключение СКУД производится с помощью кабеля к разъему «ACS» блока управления.

Назначение контактов разъема «ACS» блока управления показано на рис. 3.

Управление турникетом от СКУД через разъем «**ACS**» блока управления осуществляется замыканием контактов «**RIGHT**», «**STOP**», «**LEFT**» с контактом «**GND**» (ОБЩИЙ) или подачей входного сигнала низкого уровня. Управляющим элементом в СКУД могут быть нормально разомкнутый контакт реле или схема с открытым коллекторным выходом и следующими характеристиками сигналов:

- постоянные или импульсные сигналы низкого уровня длительностью не менее 100 мс;
- напряжение на разомкнутом контакте — $5 \pm 0,5$ В;
- напряжение на замкнутом контакте (низкого уровня) — не более 0,8 В;
- ток через замкнутый контакт — не более 1,5 мА.



Рис. 2 Блок управления

Проход через турникет фиксируется с помощью датчиков поворота преграждающих планок, установленных в стойке турникета. Направление прохода определяется последовательностью срабатывания датчиков.

При проходе (повороте преграждающей планки) на контактах «**Sens R/Pass R**» и «**Sens L/Pass L**» разъёма «**ACS**» блока управления формируются соответствующие сигналы, длительность которых зависит от скорости вращения преграждающей планки.

Возможны два варианта формирования этих сигналов:

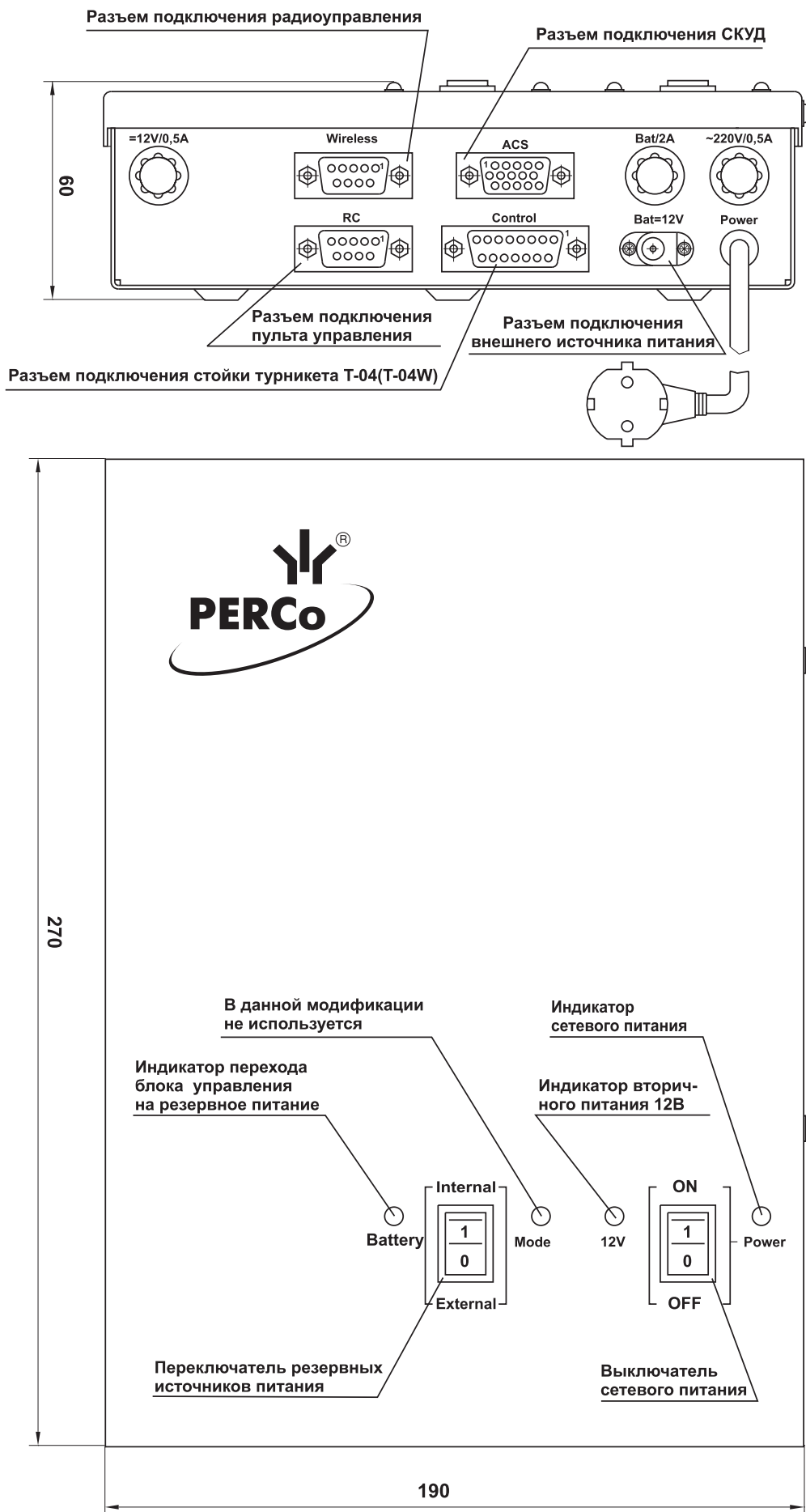
1. На контакты «**Sens R/Pass R**» и «**Sens L/Pass L**» транслируется состояние датчиков поворота. В этом случае при проходе (повороте на 120° планшайбы (11 на рис.1), к которой крепятся преграждающие планки) формируется следующая последовательность сигналов:

- при повороте примерно на 8° — сигнал высокого уровня на «**Sens R/Pass R**» (транзистор закрыт);

- при повороте примерно на 53° — сигнал высокого уровня на «**Sens L/Pass L**» (транзистор закрыт);

- при повороте примерно на 67° — сигнал низкого уровня на «**Sens R/Pass R**» (транзистор открыт);

- при повороте примерно на 112° — сигнал низкого уровня на «**Sens L/Pass L**» (транзистор открыт).

При проходе в другом направлении меняется последовательность сигналов на контактах «**Sens R/Pass R**» и «**Sens L/Pass L**».

2. На контакт «**Sens R/Pass R**» выдаётся сигнал высокого уровня при проходе в одном направлении (с момента поворота на 67° и до возвращения планок в исходное положение), на контакт «**Sens L/Pass L**» — при проходе в другом направлении.

Вариант формирования сигналов определяется наличием перемычки на разъеме J3 (расположение разъема J3 — смотри наклейку на внутренней поверхности крышки блока управления): перемычка установлена — вариант 1, отсутствует — вариант 2.

Выходные каскады блока управления — схема с открытым коллекторным выходом и следующими характеристиками сигналов:

- максимальное напряжение — не более 25 В;

- максимальный ток — не более 50 мА.

В исходном состоянии транзисторы открыты (сигнал низкого уровня).

На системный разъём «**ACS**» блока управления выведено несколько дополнительных сигналов:

- «**Pwr failure**» — авария сетевого питания (открытый коллектор, активный сигнал высокого уровня);

- «**Pass Sensor**» — состояние дополнительного ИК-датчика несанкционированного прохода (если он установлен) (открытый коллектор, активный сигнал высокого уровня);

- «**Bat failure**» — авария РИП (открытый коллектор, активный сигнал высокого уровня);

- «**Plug-in**» — сигнал сообщает СКУД, что системный разъём включен (низкого уровня);

- «**Auto/SYS**» — уровень сигнала на этом контакте определяет, как задается время ожидания прохода (параметры сигнала как для контактов управления турникетом «**RIGHT**», «**STOP**» и «**LEFT**»):

- при отсутствии подключения к данному контакту — время ожидания прохода равно 5 с (определяется внутренней программной установкой блока управления);

- при подаче на этот контакт напряжения низкого уровня — время ожидания прохода равно бесконечности (задается от СКУД).

Сигнал на контакт **«Auto/SYS»** должен быть подан до включения питания блока управления турникета.

Для перевода турникета в режим, в котором время ожидания прохода задается от СКУД, рекомендуется устанавливать в разъеме кабеля СКУД перемычку между 5 и 13 контактами.

«Ground» — контакт, соединенный с клеммой заземления на блоке управления.

Назначение контактов разъёма ACS
на блоке управления

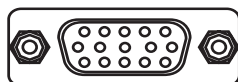

| | |
|----------------|----|
| RIGHT | 1 |
| STOP | 2 |
| LEFT | 3 |
| GND | 5 |
| SENS L /PASS L | 6 |
| SENS R /PASS R | 7 |
| Pwr failure | 8 |
| Plug-in | 10 |
| Pass Sensor | 11 |
| Bat failure | 12 |
| Auto/SYS | 13 |
| Ground | 15 |

Назначение контактов разъема подключения
внешнего источника питания

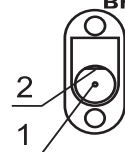

| | |
|------|---|
| +12V | 1 |
| GND | 2 |

Рис. 3 Разъемы блока управления

5.4. Разблокировка турникета с помощью ключа механического замка

Ключ (9) механического замка (10) предназначен для разблокировки турникета в аварийном режиме при выходе из строя всех подключенных источников питания блока управления — отключении сети и полном разряде аккумулятора РИП (либо при выходе из строя внешнего источника питания, если используется внешний источник питания). Для этого необходимо вставить ключ (9) в замок (10), повернуть его на угол 90° по часовой стрелке и извлечь ключ из замка. При этом планки турникета можно будет свободно поворачивать в обе стороны.

6. МАРКИРОВКА И УПАКОВКА

Турникет имеет следующую маркировку:

- на стойке турникета — этикетка, расположенная внутри на боковой стенке (для доступа к данной этикетке торцовым ключом S10 необходимо отвернуть болт крепления, расположенный рядом с замком (10) и аккуратно приподнять крышку со световым табло (12));
- на блоке управления — этикетка, расположенная на тыльной стороне блока управления.

Турникет в комплекте (см. п. 2) упакован в транспортную тару, предохраняющую его от повреждений во время транспортировки и хранения.

7. ТРЕБОВАНИЯ БЕЗОПАСНОСТИ

7.1. Безопасность при монтаже

- К монтажу должны допускаться только лица, прошедшие инструктаж по технике безопасности и изучившие настоящее руководство по эксплуатации.
- При монтаже турникета пользуйтесь только исправным инструментом.
- Подключение всех разъемов производите только при отключенном от сети блоке управления.
- Запрещается устанавливать блок управления на токопроводящих поверхностях и в сырых помещениях.
- Прокладку кабелей необходимо производить с соблюдением правил эксплуатации электротехнических установок.

7.2. Безопасность при эксплуатации

- При эксплуатации турникета соблюдайте общие правила электробезопасности при использовании электрических приборов.
- Запрещается эксплуатировать турникет в условиях, не соответствующих требованиям пункта 3 данного руководства.
- Запрещается вскрывать крышку блока управления без предварительного отключения его от сети.
- Запрещается производить замену предохранителей без предварительного отключения блока управления от сети.
- Запрещается эксплуатация турникета при напряжении сети выше 242 В и ниже 198 В. При скачках напряжения, выходящих за указанные пределы, необходима установка стабилизатора напряжения.

8. МОНТАЖ ТУРНИКЕТА

8.1. Особенности монтажа

При монтаже рекомендуется:

- устанавливать турникет на прочные и ровные бетонные (не ниже марки 400), каменные и т.п. основания, имеющие толщину не менее 150 мм;
- выровнять основание так, чтобы точки крепления стойки турникета лежали в одной горизонтальной плоскости;
- применять закладные фундаментные элементы (300x300x300мм) при установке его на менее прочное основание (возможно применение рамного основания);
- производить разметку установочных отверстий согласно рисункам 5 и 6;
- при монтаже контролировать вертикальность положения стойки турникета;
- при организации зоны прохода через турникет следует учитывать, что устройство доворота работает по следующему принципу:
 - при повороте преграждающей планки на угол более $60\pm 5^\circ$ происходит доворот в сторону направления движения;
 - при повороте преграждающей планки на угол менее $60\pm 5^\circ$ происходит доворот в сторону, обратную направления движения (возврат в исходное состояние).

Для обеспечения регистрации проходов при работе турникета под управлением СКУД, рекомендуется организовать зону прохода таким образом, чтобы поворот планок при проходе был гарантированно не менее 70° (см. рис. 4).



Рисунок 4 - Рекомендации по организации зоны прохода

8.2. Инструмент и оборудование, необходимые для монтажа

- электроперфоратор мощностью 1,2÷1,5 кВт;
- сверла твердосплавные Ø16 мм под анкерные болты турникета;
- сверла твердосплавные Ø5 мм под дюбели настенной установки блока управления;
- отвертка с крестообразным шлицем №2 (длина 150 мм);
- ключи торцовые S17, S13;
- отвес и уровень;
- рулетка 3 м.

Примечание - Допускается применение другого проверочного оборудования и мерительного инструмента, обеспечивающих требуемые параметры и точность измерений.

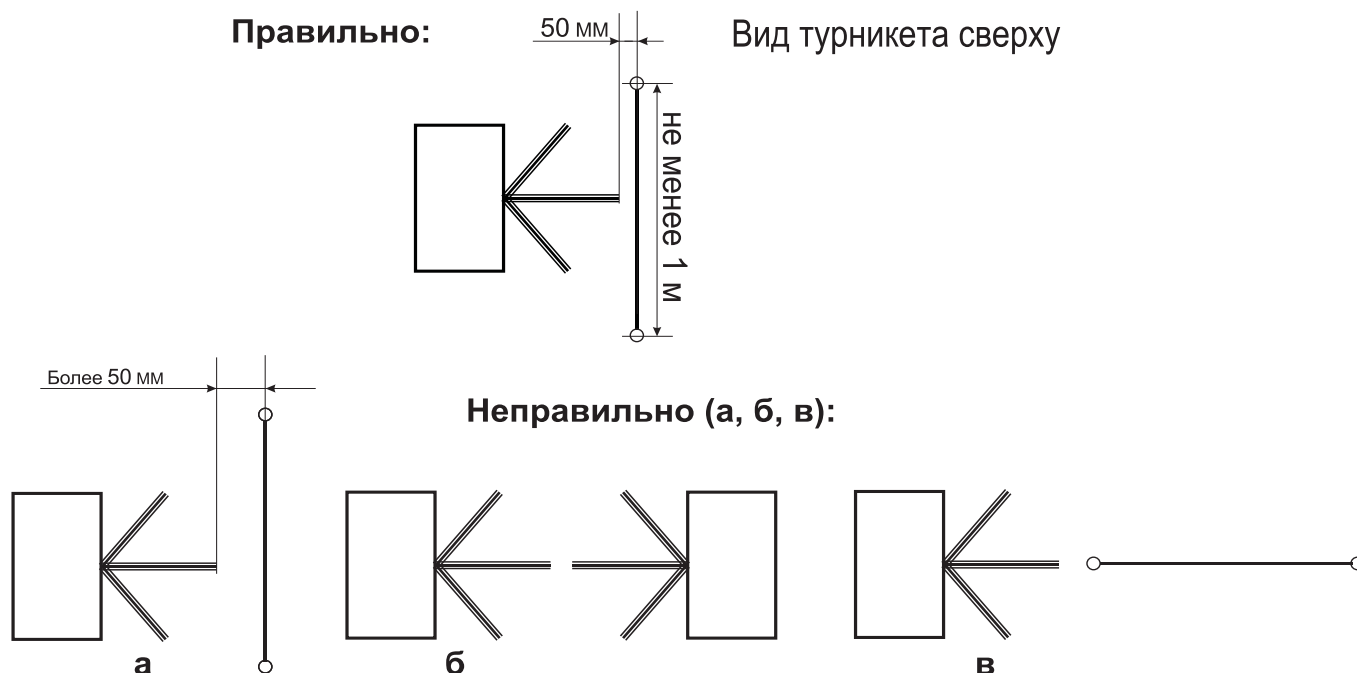
8.3. Порядок монтажа

Внимание! Изготовитель не несет ответственности за ущерб, нанесенный в результате неправильного монтажа, и отклоняет любые претензии, если монтаж выполнен не в соответствии с указаниями, приводимыми в настоящем руководстве.

8.3.1. Распакуйте турникет, проверьте комплектность поставки согласно п. 2 данного руководства и комплектность поставки согласно п. 3 паспортов на стойку турникета и блок управления.

8.3.2. Подготовьте в полу отверстия под гайки анкерных болтов (16) (см. рис. 1). Разметка отверстий в полу для крепления стойки турникета (1) и на стене для крепления блока управления (3) должна соответствовать рис. 5 и 6.

8.3.3. Вставьте гайки анкерных болтов в эти отверстия так, чтобы они не выступали над поверхностью пола. Установите стойку и закрепите её болтами (16). Установите заглушки (5).

При необходимости прокладки кабеля (7) стойки турникета под поверхностью пола, подготовьте в полу отверстие, соответствующее месту ввода кабеля стойки турникета (7) и кабеля питания системы терморегуляции (19)* (вариант 1 или 2 на рис. 5). Крепление стойки турникета (1) (см. рис. 1) производите после прокладки кабелей (7) и (19)*.

*) Только для стойки турникета **PERCo-T-04W-24**.

8.3.4. С планшайбы (11) стойки турникета (1) снимите крышку, отвернув центральный винт. Отверните фиксирующий болт (18), установленный на преграждающей планке (2). Установите преграждающую планку в соответствующее посадочное место на планшайбе (11) стойки турникета и зафиксируйте преграждающую планку (2) болтом (18). Под головку болта установите пружинную шайбу.

Повторите операции при установке остальных преграждающих планок.

Установите на планшайбу (11) крышку, закрепив ее центральным винтом.

8.3.5. Блок управления (3) следует располагать на стене таким образом, чтобы обеспечивался удобный доступ к его тумблерам и удобный обзор его индикаторов. Подготовьте отверстия под дюбели. Установите дюбели (15). Вверните верхние шурупы (17), подвесьте на них блок управления и зафиксируйте его нижним шурупом (17).

8.3.6. Подключите кабель (6) пульта управления (4) и кабель (7) стойки турникета (1) к блоку управления (3).

8.3.7. Подключите кабель питания системы терморегуляции (19)* к блоку питания системы терморегуляции (20)*. Блок питания системы терморегуляции (20)* рекомендуется располагать вблизи блока управления.

8.3.8. По завершении монтажа турникет готов к работе.

*) Только при поставке со стойкой турникета **PERCo-T-04W-24**.



Рис. 5 Разметка отверстий в полу под крепление стойки турникета PERCo-T-04 (PERCo-T-04W) и ввод кабеля



Рис. 6 Разметка отверстий в стене для крепления блока управления

9. ЭКСПЛУАТАЦИЯ ТУРНИКЕТА

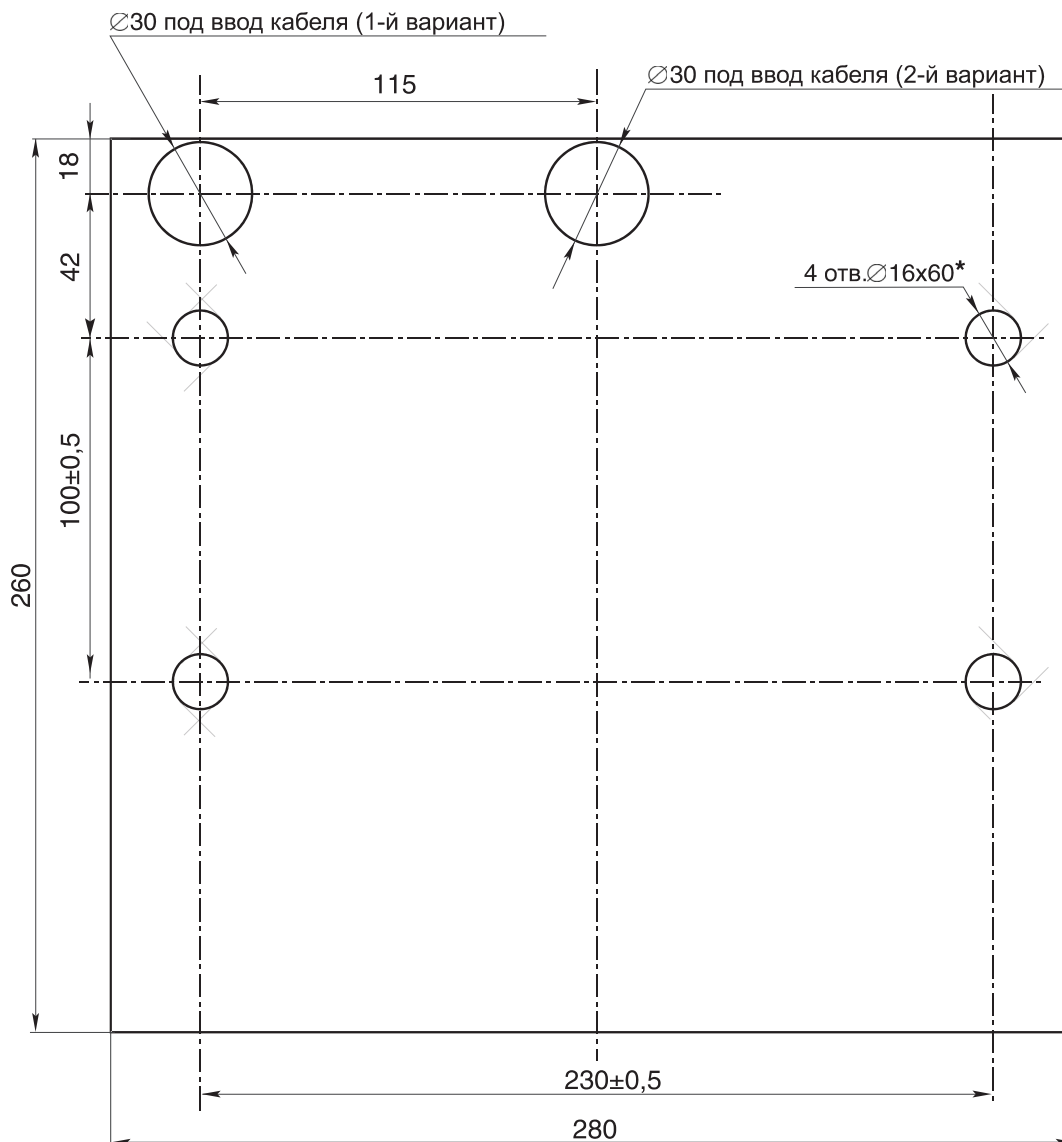
9.1. Включение турникета

ВНИМАНИЕ! При эксплуатации турникета соблюдайте общие правила при работе с электрическими приборами.

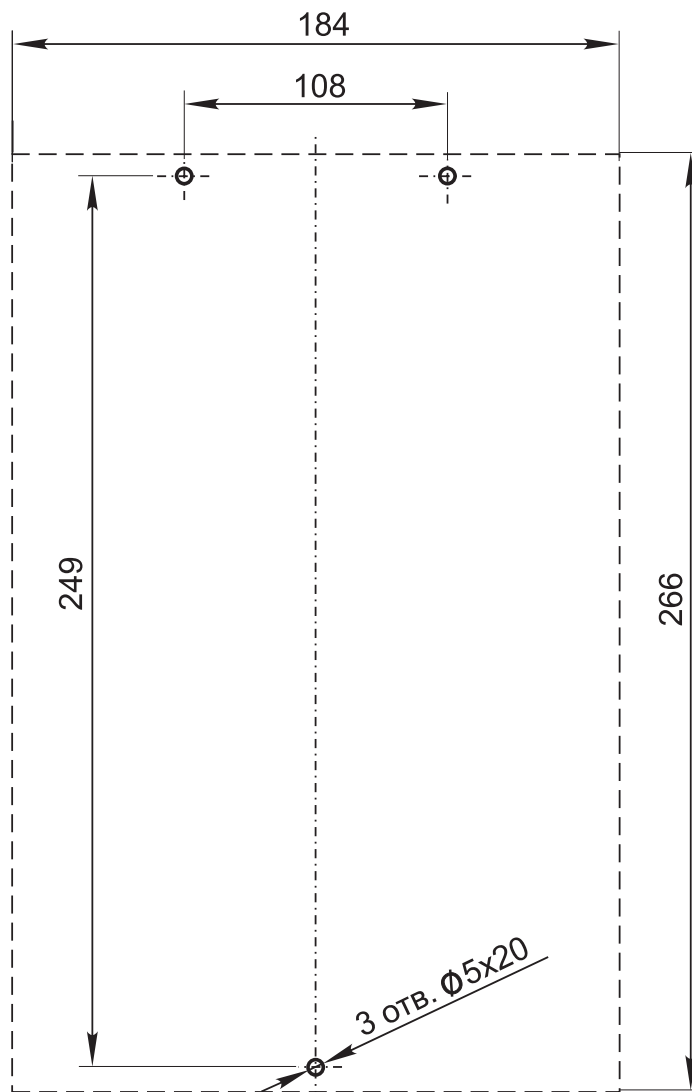
Убедитесь в правильности всех подключений и исправности сетевого кабеля (смотри п.п. 8.3.6 и 8.3.7 данного руководства).

- Перед включением питания турникета установите тумблеры «Power» и «Battery» на блоке управления в положение **OFF** и **External** соответственно (см. рис. 2).

- Установите на блоке управления предохранитель «Bat/2A», который находится вместе с комплектом ЗИП блока управления.

- Подключите сетевой кабель (8) (см. рис. 1) блока управления (3) к электрической сети напряжением 220 В / 50 Гц.

ВНИМАНИЕ! Запрещается подключать блок управления в сеть с напряжением и частотой, отличающимися от значений, указанных в пункте 4 данного руководства.

Установите тумблеры «Power» и «Battery» в положение **ON** и **Internal** соответственно. При этом на блоке управления (3) загорятся индикаторы (13) "Power" и "12V", на световом табло (12) стойки турникета (1) загорится красный крест, а на пульте управления (4) загорится индикатор, расположенный над кнопкой **STOP**.

9.2. Режимы прохода при работе от пульта управления

Задание режимов работы турникета с пульта управления и их индикация осуществляется в соответствии с Таблицей 1. При этом следует учитывать:

- направления прохода независимы друг от друга, т.е. задание режима прохода в одном направлении, не изменяет заданный режим прохода в другом направлении;
- режим "Однократный проход в заданном направлении" может быть изменен на режим "Свободный проход" в этом же направлении или режим "Запрет прохода";
- режим "Свободный проход в заданном направлении" может быть изменен только на режим "Запрет прохода".

После включения питания исходное состояние турникета — закрытое (при закрытом ключом механическом замке стойки турникета).

В режиме однократного прохода турникет автоматически закроется после прохода человека в данном направлении. Если проход не выполнен в течение времени ожидания прохода (это время равно 5 секунд), турникет также автоматически закроется. При разрешении прохода в двух направлениях, после совершения прохода в одном направлении возобновляется отсчёт времени ожидания прохода (5 секунд) для другого направления.

Если после начала поворота преграждающих планок они не вернулись в исходное положение в течение 5 с, пульт управления начинает издавать звуковые сигналы. Прекращение сигналов происходит при возвращении турникета в исходное состояние.

9.3. Работа от внутреннего резервного источника питания

При отключении электропитания сети работоспособность турникета сохраняется, турникет переходит на питание от внутреннего РИП. При работе от РИП на блоке управления загорится индикатор «**Battery**»; на разъём «**ACS**» блока управления выдаётся сигнал об аварии сетевого питания «**Pwr failure**»; индикация на световом табло стойки турникета и на пульте управления будет прерывистой с периодом 0,5 секунд.

При снижении напряжения аккумулятора РИП до уровня 11 В индикация на блоке управления индикатора «**Battery**» становится прерывистой (гаснет на короткие промежутки времени), предупреждая о его разряде; на разъёме «**ACS**» блока управления формируется сигнал «**Bat failure**».

При снижении напряжения аккумулятора РИП до уровня 10,4 В турникет перейдет в режим «**Запрет прохода**»; индикация на световом табло стойки турникета отсутствует; изменится режим прерывистой индикации на блоке управления индикатора «**Battery**» и красного индикатора на пульте управления (загораются на короткие промежутки времени).

В аварийном режиме управление турникетом возможно только с помощью ключа механического замка (10) (см. рис. 1). При включении электропитания сети турникет выходит из аварийного режима работы, при этом зарядка аккумулятора РИП будет производиться автоматически, если тумблер «**Battery**» будет в положении **Internal**.

ВНИМАНИЕ!

☞ **Время работы от внутреннего РИП — не менее 4 часов (в режиме «Запрет прохода») или 1000 проходов при условии полного заряда аккумулятора РИП.**

☞ **В состав РИП блока управления входит герметичный свинцово-кислотный аккумулятор, который не рекомендуется длительное время хранить без подзарядки. Для подзарядки в период хранения необходимо каждые 8 месяцев (каждые 2 месяца, если температура хранения превышает +30°C) включать блок управления на 6-12 часов. Последовательность действий по включению смотри в пункте 9.1. При этом к блоку управления допускается не подключать стойку турникета и пульт управления.**

РЕЖИМЫ РАБОТЫ ТУРНИКЕТА

| № | РЕЖИМЫ РАБОТЫ ТУРНИКЕТА | ВАШИ ДЕЙСТВИЯ НА ПУ (ПУЛЬТЕ УПРАВЛЕНИЯ) | ИНДИКАЦИЯ НА ПУЛЬТЕ УПРАВЛЕНИЯ | ИНДИКАЦИЯ НА СТОЙКЕ ТУРНИКЕТА | РЕАКЦИЯ НА ПОВОРОТ ПРЕГРАЖД. ПЛАНОВ |
|----------|---|--|--|--|--|
| 1 | Запрет прохода (закрыт для входа и выхода) | Нажмите на ПУ кнопку STOP | Горит красный индикатор над кнопкой STOP | Горит красный крест | Турникет закрыт |
| 2 | Однократный проход в заданном направлении (открыт для прохода одного человека в выбранном направлении) | Нажмите на ПУ кнопку, соответствующую направлению прохода | Горит зеленый индикатор над кнопкой, соответствующей направлению прохода и красный индикатор над кнопкой STOP | Горит зеленая стрелка, соответствующая направлению прохода | Турникет закрывается |
| 3 | Однократный проход в обоих направлениях (открыт для прохода по одному человеку в каждом направлении) | Нажмите на ПУ две кнопки, соответствующие обоим направлениям прохода (левую и правую кнопки) | Горят 2 зеленых индикатора (левый и правый) и красный индикатор над кнопкой STOP | Горят две зеленые стрелки (правая и левая) | Турникет закрывается для прохода в данном направлении |
| 4 | Свободный проход в заданном направлении (открыт для свободного прохода в выбранном направлении) | Нажмите на ПУ одновременно кнопку STOP и кнопку, соответствующую направлению прохода | Горит зеленый индикатор над кнопкой, соответствующей направлению прохода | Горит зеленая стрелка, соответствующая направлению прохода | Турникет остается открытым в данном направлении |
| 5 | Свободный проход в одном направлении и однократный проход в другом направлении (открыт для свободного прохода в одном направлении, открыт для прохода одного человека в другом направлении) | Выполните для разных направлений действия пп.2 и 4 в любой последовательности | Горят два зеленых индикатора (левый и правый) | Горят две зеленые стрелки (правая и левая) и красный индикатор над кнопкой STOP | После прохода в направлении свободного прохода турникет не изменяет своего состояния в обоих направлениях. После прохода в направлении однократного прохода турникет остается открытым в направлении свободного прохода и закрывается для прохода в направлении однократного прохода |
| 6 | Свободный проход (открыт для свободного прохода в двух направлениях) | Нажмите на ПУ одновременно все три кнопки | Горят два зеленых индикатора (левый и правый) | Горят две зеленые стрелки (правая и левая) | Турникет остается открытым |

☞ **Не допускается:**

- использование абразивных и химически активных веществ при чистке загрязненных наружных поверхностей;
- перемещение через зону прохода турникета предметов, превышающих ширину проема прохода;
- рывки и удары по преграждающим планкам, корпусу и световому табло стойки турникета, вызывающие их механическую деформацию.

9.4. Действия в экстремальных ситуациях

Для экстренной эвакуации людей с территории предприятия в случае пожара, стихийных бедствий и других аварийных ситуаций необходимо предусмотреть дополнительный аварийный выход. Таким выходом может служить, например, поворотная секция ограждения Антипаника.

Дополнительные (не заменяющие основной) выходы для эвакуации людей можно обеспечить через турникеты, в состав которых входит стойка с планками Антипаника. Планки Антипаника позволяют быстро организовать свободный проход без применения специальных ключей или инструментов. Для этого необходимо потянуть планку по направлению её оси в сторону от стойки турникета, до высвобождения механизма поворота планки, и затем сложить планку, опустив ее вниз (см. рис. 7).



Рис. 7 Использование складных планок Антипаника

При использовании стандартных планок (без функции Антипаника) для обеспечения свободного прохода через турникет возможна разблокировка турникета с помощью ключа механического замка. Порядок действий смотри в пункте 5.4.

9.5. Возможные неисправности

Возможные неисправности, устранение которых производится потребителем, приведены в таблице 2.

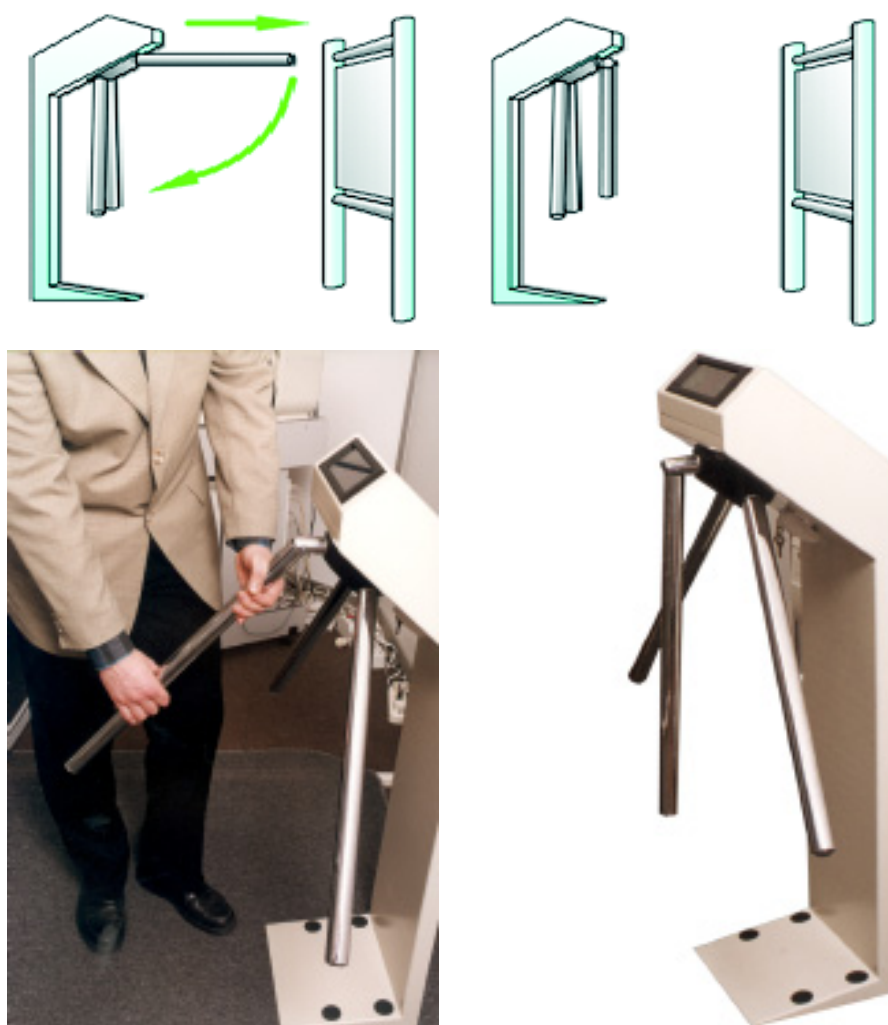
Таблица 2

Возможные неисправности и способы их устранения

| НЕИСПРАВНОСТЬ | ВЕРОЯТНАЯ ПРИЧИНА | СПОСОБ УСТРАНЕНИЯ |
|---|--|---|
| При включении сетевого питания турникет не работает, индикация на блоке управления отсутствует | Перегорел предохранитель « 220V/0,5A » | Отключить блок управления от сети, заменить предохранитель, расположенный на нижней панели блока управления |
| Индикация на блоке управления индикатора « Power » горит, индикатора « 12V » — отсутствует. Пульт управления издает непрерывный звуковой сигнал | Перегорел предохранитель « =12V/0,5A » вследствие возможного короткого замыкания внешней цепи | Отключить блок управления от сети, устранить короткое замыкание, заменить предохранитель, расположенный на нижней панели блока управления |
| При работе от внутреннего РИП, индикация на блоке управления индикатора « Battery », становится прерывистой и возможно отключится | Сильно разряжен аккумулятор РИП | Подключить внешний источник питания |
| При отсутствии сетевого питания и переходе блока управления на питание от внутреннего/внешнего РИП, турникет не работает, индикация на блоке управления отсутствует | Перегорел предохранитель « =Bat/2A » | Отключить блок управления от сети, заменить предохранитель, расположенный на нижней панели блока управления |

Остальные возможные неисправности устраняются изготовителем или его представителем.

10. ТРАНСПОРТИРОВАНИЕ И ХРАНЕНИЕ

Турникет в оригинальной упаковке производителя можно перевозить наземным (автомобильным и железнодорожным), речным, морским и воздушным транспортом.

При транспортировке допускается штабелировать ящики в 5 рядов.

Хранение турникета допускается в помещениях при температуре окружающего воздуха от минус 10 до плюс 40°C и значении относительной влажности воздуха до 98% при 25°C.

После транспортирования или хранения турникета при отрицательных температурах или повышенной влажности воздуха турникет непосредственно перед вводом в эксплуатацию должен быть выдержан без упаковки в течение не менее 24 часов в помещении с нормальными климатическими условиями.

11. ТЕХНИЧЕСКОЕ ОБСЛУЖИВАНИЕ

В процессе эксплуатации необходимо проводить техническое обслуживание стойки турникета. Периодичность обслуживания — 1 раз в год или при возникновении неисправностей. Техническое обслуживание должен проводить квалифицированный механик, внимательно изучивший данное руководство по эксплуатации. Перед началом проведения технического обслуживания выключите питание блока управления турникета: для этого переведите в положение **"OFF"** выключатель сетевого питания **"Power"** и в положение **"External"** — переключатель резервных источников питания **"Battery"**, выньте из розетки вилку кабеля от источника питания (8) блока управления.

Для стойки турникета-трипода PERCo-T-04W необходимо так же выключить из сети блок питания системы терморегуляции. Порядок выключения — см. в паспорте на блок питания терморегуляции.

При обслуживании стойки турникета-трипода PERCo-T-04W не допускается попадание внутрь стойки атмосферных осадков.

Для проведения технического обслуживания стойки турникета необходимо снять со стойки крышку со световым табло (12). Для этого:

- отверните торцовым ключом S10 болт крепления крышки со световым табло (12), находящийся на наклонной поверхности стойки турникета ниже планшайбы (11);
- выньте болт из отверстия стойки турникета;
- снимите крышку со световым табло (12), поворачивая ее за заднюю кромку в направлении светового табло, выведите крышку из зацепов;
- аккуратно отсоедините разъем кабеля платы индикации от разъема механизма управления и положите крышку со световым табло (12) на ровную устойчивую поверхность. Для стойки турникета-трипода PERCo-T-04W необходимо так же отсоединить разъем индикатора системы терморегуляции от контроллера нагревателя.

Проведите визуальный осмотр устройства доворота (толкателя, пружин и прижимного ролика), оптических датчиков поворота преграждающих планок и демпфирующего устройства (см. рис. 8).

Выполните смазку следующих узлов трения устройства доворота (на рис. 8 места смазки указаны буквой **"С"**):

- четыре втулки на устройстве доворота (две — на оси вращения толкателя, две — на оси крепления пружин);
- отверстия в деталях крепления пружин;
- механизм секретности замка механической разблокировки через замочную скважину.

Смазку рекомендуется производить маслом машинным типа И 20. Не допускайте попадания смазки на поверхность кольца контрольного и прижимной ролик.

Протрите чистой ветошью, смоченной спирто-бензиновой смесью, поверхность кольца контрольного для удаления загрязнений. Проконтролируйте, чтобы грязь не попала в рабочие зазоры обоих оптических датчиков поворота преграждающих планок.

Подсоедините разъем кабеля платы индикации к разъему механизма управления и установите на место крышку со световым табло (12) в порядке, обратном снятию. Правильная установка крышки со световым табло (12) не требует применения больших физических усилий.

Проверьте надежность крепления преграждающих планок (2) и при необходимости подтяните болты крепления (18) преграждающих планок. Для этого:

- снимите крышку на планшайбе (11), закрывающую доступ к болтам крепления (18) преграждающих планок (2), отвернув отверткой винт крепления крышки;
- подтяните торцовым ключом S13 болты крепления (18) преграждающих планок (2);

- установите крышку на планшайбу (11), закрепив ее винтом.

Проверьте надежность крепления стойки турникета к основанию (полу) и при необходимости подтяните болты крепления.

Для этого:

- выньте 4 пластиковые заглушки (5) из отверстий в основании стойки турникета;

- подтяните торцовым ключом S17 болты крепления стойки турникета к основанию;

- установите на место пластиковые заглушки (5).

При обнаружении во время визуального осмотра каких-либо дефектов деталей и узлов рекомендуем обратиться за консультацией в сервисную службу или ближайший сервисный центр компании PERCo.



Рис. 8. Расположение внутренних узлов стойки турникета:

Сервисные центры PERCo

| | | | |
|---|--------------------------------|--|--|
| Москва Краснобогатырская ул., д.2, стр.1 Тел.: (495) 514-35-84 Факс: (495) 913-30-39 E-mail: naladka@sotops.ru www.sotops.ru | ООО "СОТОПС" | Екатеринбург ул. Менделеева, 18 Тел.: (343) 336-87-84 Факс: (343) 251-93-39 E-mail: perco@ural.r-style.ru www.ural.r-style.ru | ООО "Эр-Стайл Урал" |
| Московское отделение компании ПЭРКО Москва, 4-я Магистральная ул., д.11 Тел./факс: (495) 221-60-83, 221-60-84, 221-60-85 E-mail: service@moscow.perco.ru www.perco.ru | | Екатеринбург Виз-бульвар, 13, ТЦ, ком. 524 Тел./Факс: (343) 372-72-27 E-mail: serv@armo.ru | ООО "АРМО-Урал" |
| Москва Ленинградский пр., 80, корп. 5А, офис 203 Тел.: (495) 799-92-80 Факс: (495) 799-92-81 E-mail: mail@megalion.ru www.proper.ru | ООО "Компания МЕГАЛИОН" | Красноярск пр. Мира, 10, офис 550 Тел.: (3912) 52-24-22, 52-24-23 Факс: (3912) 52-24-24 E-mail: stb@stbk.ru www.stbk.ru | ООО "СТБ" |
| Минск ул. Кульман, 2, офис 424 Тел.: (10-375-17) 292-35-52 Факс: (10-375-17) 292-70-52 E-mail: prosvet@nsys.by www.prosvet.nsys.by | ИВО "Просвет" | Нижний Новгород Алексеевская ул., 26, оф. 1 Тел.: (8312) 78-40-02 Факс: (8312) 78-40-01 E-mail: perco@r-style.nnov.ru www.r-style.nnov.ru | ООО "Эр-Стайл Волга" |
| Санкт-Петербург Б. Сампсониевский пр., 87 Тел.: (812) 603-28-71 Факс: (812) 603-28-71 E-mail: service@telros.ru www.telros.ru | ЗАО "ТЕЛРОС" | Одесса Палубная ул., 9/3 Тел./Факс: (10-380 48) 777-66-11, 728-99-90 E-mail: yugo-zapad@optima.com.ua www.sw.odessa.ua | ООО "Агентство информационной безопасности «Юго-Запад»" |
| Барнаул ул. Л. Толстого, 22 Тел.: (3852) 63-98-08 Факс: (3852) 63-10-98 E-mail: support@ctrade.ru www.ctrade.ru | ООО "Си – Трейд" | Пермь 25 Октября ул., 72 Тел./Факс: (342) 2-609 -700 E-mail: service@guardian-perm.ru www.guardian-perm.ru | ООО "Гардиан" |
| Владивосток г. Владивосток, ул. Лазо, 26 Тел.: (4232) 20-97-07, 20-97-13 Факс: (4232) 20-97-13 E-mail: max@acustika.ru www.acustika.ru | ООО «Акустика Плюс» | Ростов-на-Дону ул. 1-й Конной Армии, 15а, офис 405 Тел.: (8632) 90-83-60, 52-48-13 Факс: (8632) 58-71-70 E-mail: perco@r-style.donpac.ru www.r-style.donpac.ru | ООО "R-Style Дон" |
| Воронеж Московский пр., 4, офис 919 Тел.: (4732) 51-22-25 Факс: (4732) 51-22-25 E-mail: perco@radomir.intercon.ru www.rmv.ru | ООО "Радомир" | Тольятти Юбилейная ул., 31Е, оф. 705 Тел./Факс: (8482) 42-02-41 E-mail: perco@unitcom.ru www.unitcom.ru | ООО "Юнит" |
| | | Тюмень Северная ул., 3 Тел.: (3452) 45-74-50 Факс: (3452) 24-09-37 E-mail: tmnperco@tmk-pilot.ru www.tmk-pilot.ru | ООО ТМК "ПИЛОТ" |

По вопросам, связанным с работой сервис-центров компании, пожалуйста, обращайтесь в Департамент сервисного обслуживания PERCo
Телефон: (812) 321-61-55, 517-85-45

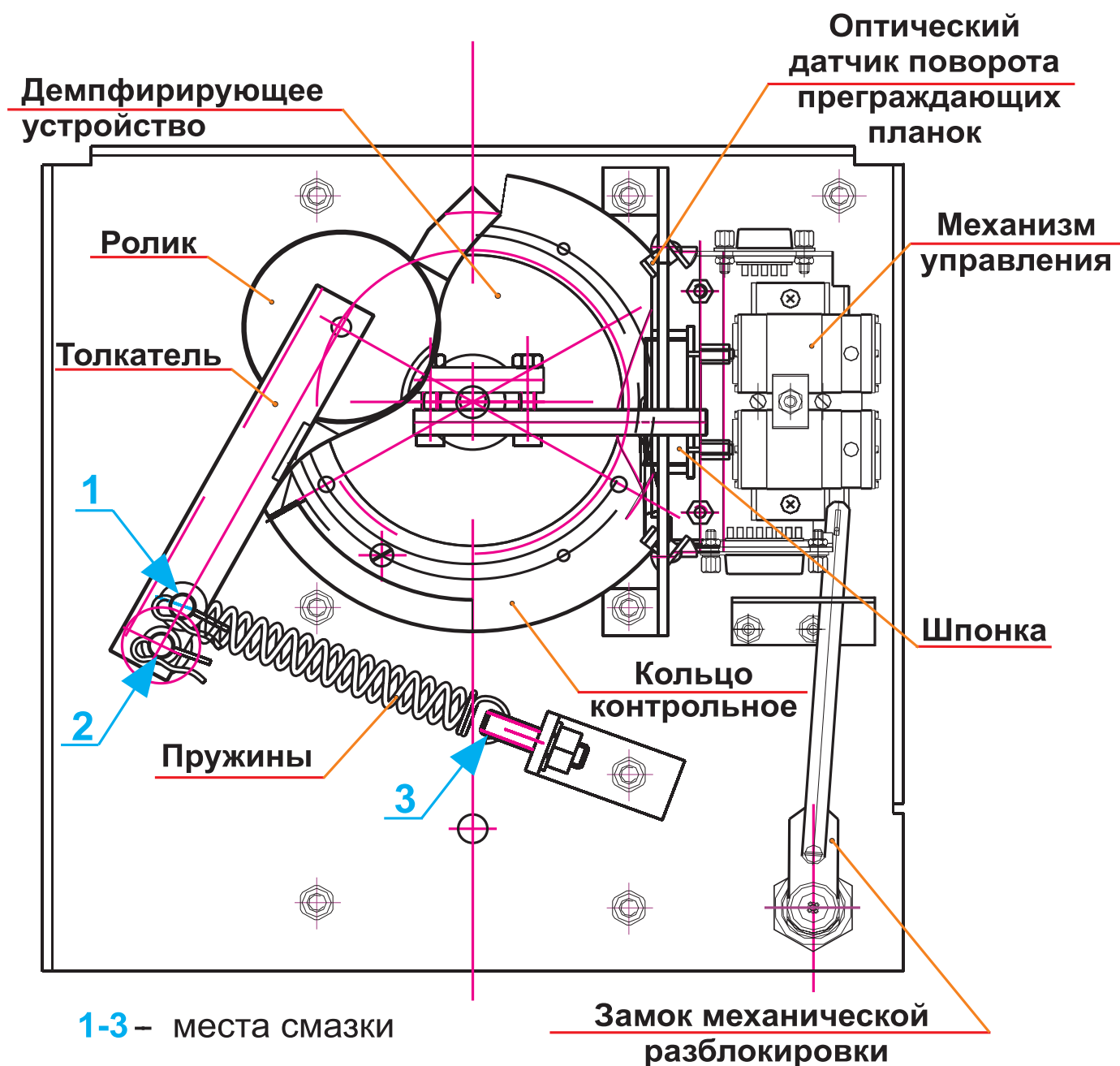
E-mail: service@perco.ru

Получить самую последнюю информацию о ближайших сервисных центрах PERCo
Вы можете также на нашем интернет-сайте www.perco.ru

Санкт-Петербург

пр. Просвещения, 85

Тел.: (812) 329-89-24, 329-89-25

Почтовый адрес:

195267, Санкт-Петербург, а/я 109

Техническая поддержка:

Тел./факс: (812) 321-61-55, 517-85-45

system@perco.ru – по вопросам обслуживания электроники
СКУД

turnstile@perco.ru – по вопросам обслуживания турникетов,
ограждений, замков

soft@perco.ru – по вопросам технической поддержки
программного обеспечения

www.perco.ru

Утв. 27.03.2003

Кор. 04.05.2004

Отп. 07.09.2007